

AUTOMATYCZNE URZĄDZENIE POMIAROWE

UWUK[®]

W PEŁNI AUTOMATYCZNY SYSTEM ODDZIELANIA, WAŻENIA I ETYKIETOWANIA BEL.

ZALETY

- Dane wszystkich zapasów magazynowych w czasie rzeczywistym w celu zapewnienia przejrzystego i wydajnego zarządzania magazynem
- Zmniejszenie liczby pracowników zajmujących się logistyką materiałową i magazynem
- Identyfikowalność i sporządzanie bilansów na temat przepływów przetwarzanych materiałów
- Wzrost produktywności kanałowej prasy belującej dzięki optymalizacji receptur poprzez wykorzystywanie zarejestrowanych danych procesowych
- Wizualizacja wszystkich danych procesowych oraz możliwości analizy za pomocą panelu operatorskiego
- Obsługa kanałowej prasy belującej w optymalnym zakresie wydajności energetycznej przy jednoczesnym unikaniu błędów operatora podczas wprowadzania i dostosowywania wrażliwych receptur przetwarzania
- Pełne zintegrowanie urządzenia UPAMAT z UWUK w systemie zarządzania zasobnikami w sortowni. Dzięki współdziałaniu systemów rejestrowanie wartości napełnienia i poziomów napełnienia poszczególnych zasobników odbywa się automatycznie w celu zapewnienia ciągłego załadunku prasy w zależności do objętość

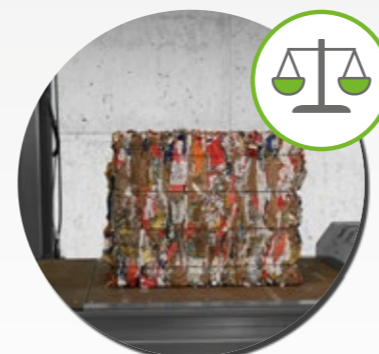
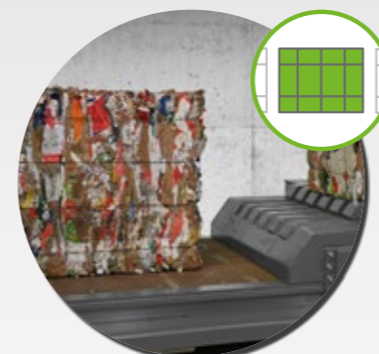

ODDZIELANIE BEL

- Etap oddzielania bel przeprowadzany jest zawsze w połączeniu z w pełni automatyczną kanałową prasą belującą UPAMAT
- Napęd główny z regulacją częstotliwości zapewnia ciągłą synchronizację prędkości przetwarzania separatora bel i podłączonej kanałowej prasy belującej

WAŻENIE BEL

- Transport pojedynczych bel na wagę platformową Precyzyjny pomiar masy beli
- Dynamiczne rejestrowanie innych parametrów fizycznych, takich jak np. długość beli lub objętość i gęstość beli
- Przekazywanie wszystkich zarejestrowanych danych pomiarowych do systemu baz danych na wyższym poziomie

ETYKIETOWANIE BEL

- Dalszy transport beli do stacji etykietowania
- W stacji etykietowania bela zostaje obwiązana jedną lub kilkoma taśmami z tworzywa sztucznego, na których drukowane są wcześniej zarejestrowane dane w sposób zapewniający ich widoczność
- Ponowne łączenie pojedynczych, oznakowanych bel w celu utworzenia szeregu bel

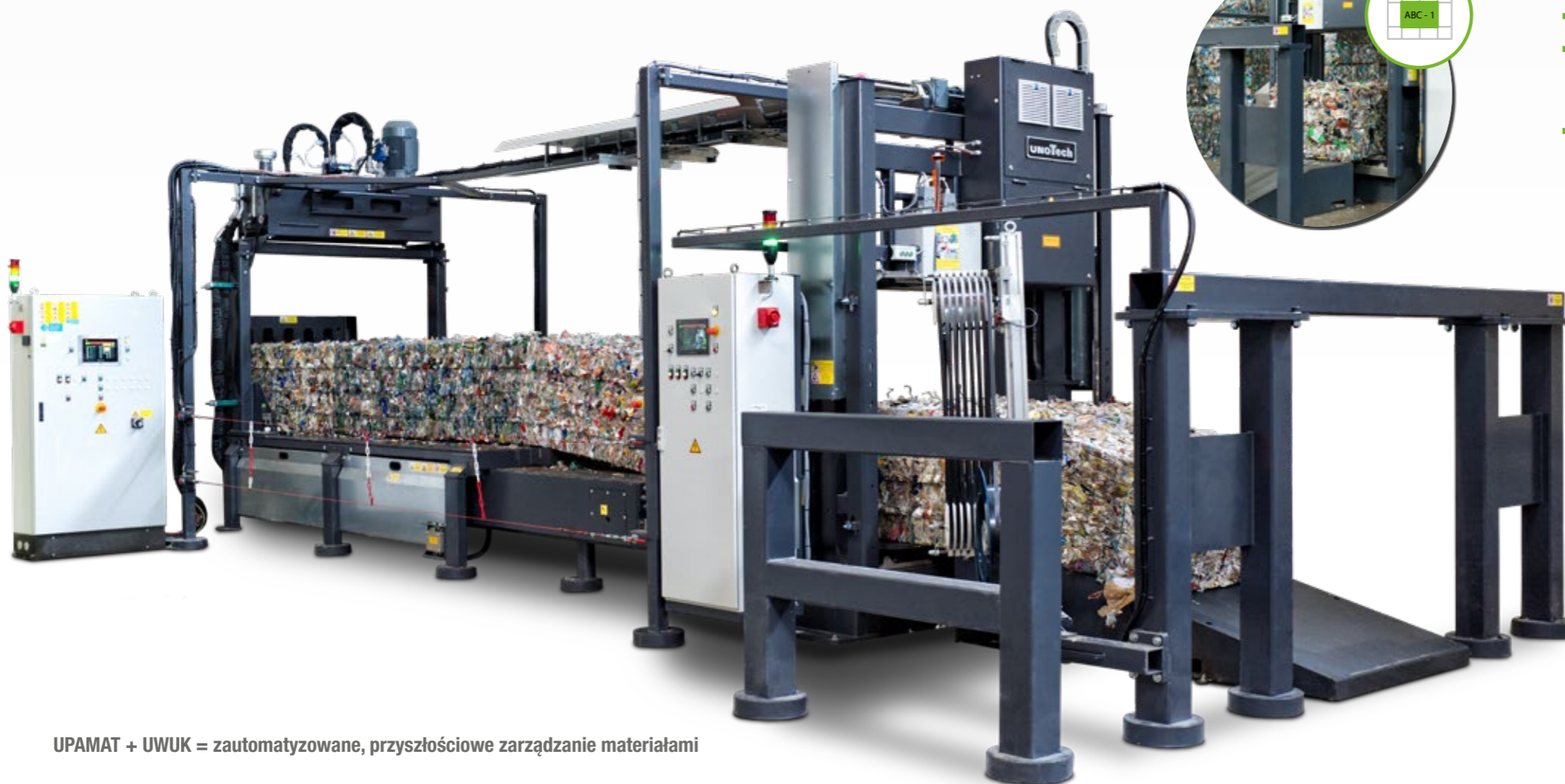

UPAMAT

KANAŁOWA PRASA BELUJĄCA

UWUK

UNOTECH WAŻENIE I REJESTRACJA

**MADE IN
GERMANY**



UWUK[®]

UPAMAT

KANAŁOWA PRASA BELUJĄCA

UWUK

UNOTECH WAŻENIE I REJESTRACJA

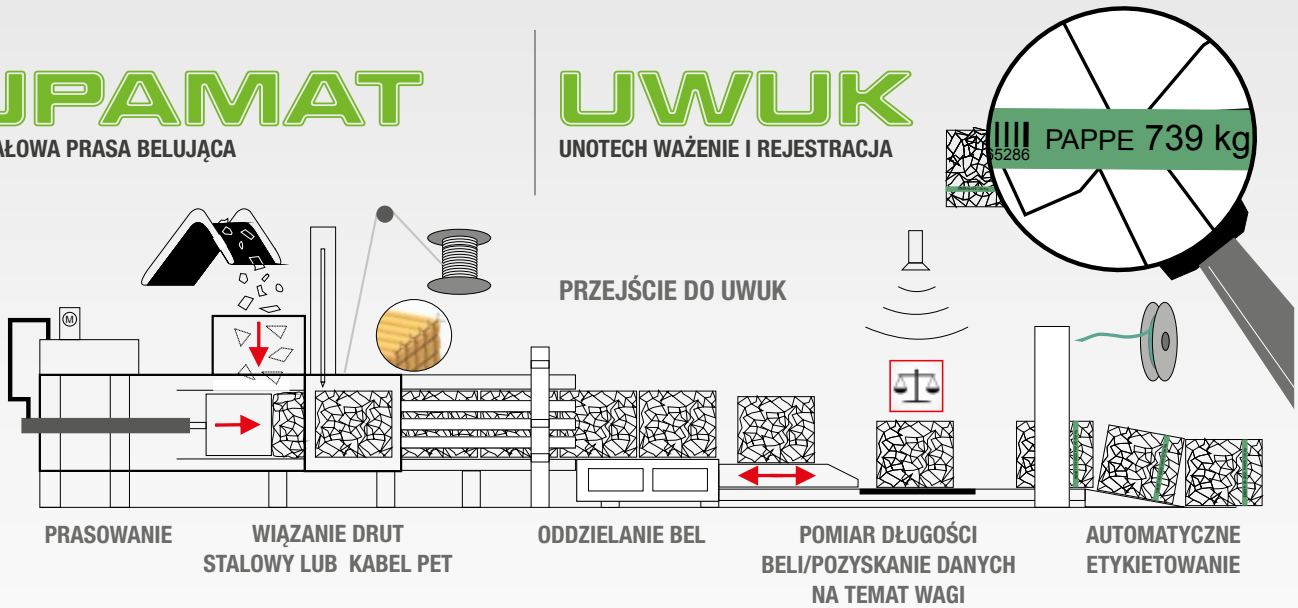

WYMIARY	A	B	C	D	E	F	G
UWUK	10.590	4.410	3.610	945	508	3.162	3.894

Zastrzegamy sobie prawo do zmian!

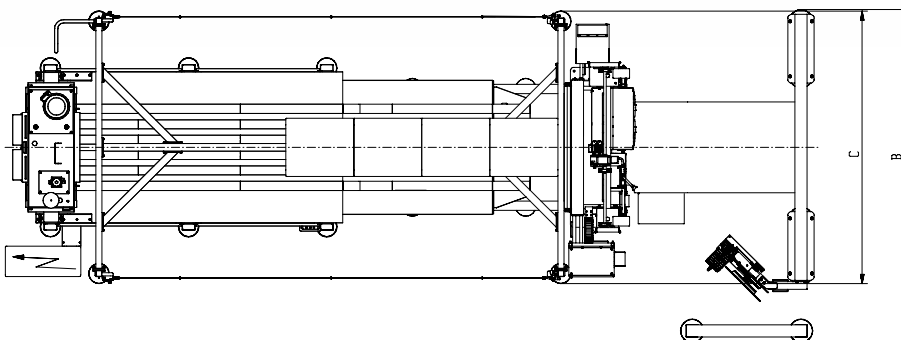
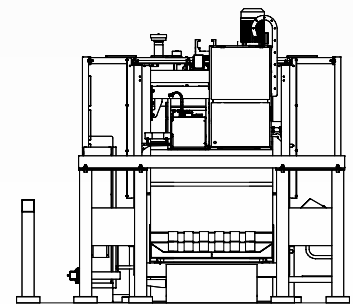
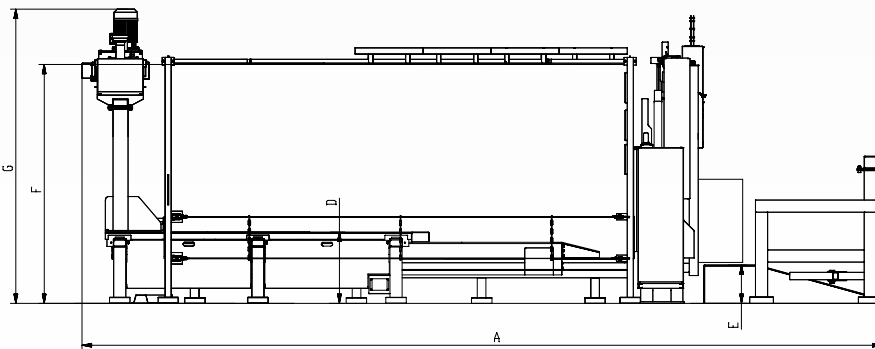

unoTech GmbH • Feldkoppel 17 • 49779 Niederlangen • Niemcy
Telefon: +49 5939 94 144 - 11 • Faks: +49 5939 94 144 - 30
info@unotech.de • www.unotech.de

Przedstawicielstwo w Polsce:
Sutco-Polska Sp. z o.o. ul. Hutnicza 10 • 40-241 PL -Katowice
Tomasz Mazur • Telefon: +48 785 007 708

